

## WÓZEK GTM MUSTANG - SPECYFIKACJA TECHNICZNA

- RAMA: - otwarta, wykonana z wysokogatunkowego stopu aluminium 7020
- OPARCIE: - składane, zamek typu "lock-down"  
- regulacja wysokości oparcia o 5 cm
- ERGO SIEDZISKO: - odpowiednio wyprofilowane pod guzami kulszowymi, zmniejsza ryzyko powstawania odleżyn oraz zapewnia prawidłową pozycję siedzącą
- SZEROKOŚĆ SIEDZISKA: od 34 do 44 cm
- KOŁA TYLNE: - szybkodemontowalne, mocowane na osi szybkozłącznej  
- rozmiar: 24", 26" (opcjonalnie)  
- kąt pochylenia: 0°, 2°, 3°, 5°
- WYMIARY:

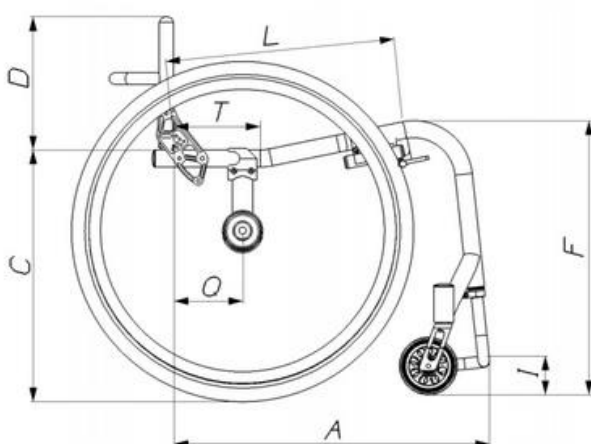

| KĄT<br>POCHYLENIA<br>SIEDZISKA   | WYSOKOŚĆ<br>SIEDZISKA<br>C [cm] * | DŁUGOŚĆ WÓZKA - A [cm] **       |      |      |      |    |    |      |      |      |    |
|--|-----------------------------------|---------------------------------|------|------|------|----|----|------|------|------|----|
|  |                                   | 50                              | 55   | 52,5 | 57,5 | 55 | 60 | 57,5 | 62,5 | 60   | 65 |
|  |                                   | WYSOKOŚĆ PRZODU - F [cm]        |      |      |      |    |    |      |      |      |    |
| 7°   | 44                                | 48,5                            | 49   | 49   | 49,5 | 50 | 50 | 50,5 | 51   | 51,5 | 52 |
| 10°  | 42                                | 48,5                            | 49   | 49   | 49,5 | 50 | 50 | 50,5 | 51   | 51,5 | 52 |
| 13°  | 40                                | 48,5                            | 49   | 49   | 49,5 | 50 | 50 | 50,5 | 51   | 51,5 | 52 |
| * zależy od kąta pochylenia siedziska<br><br>** wybór długości wózka określa pozostałe wymiary, które są przedstawione w tabeli poniżej, np. A=55cm daje F=49, L=40 itd.<br><br>*** „Q” jest to największy możliwy balans, fabryczne ustawienie zależy od wyboru klienta |                                   | DŁUGOŚĆ SIEDZISKA - L [cm]      |      |      |      |    |    |      |      |      |    |
|  |                                   | 35                              | 37,5 | 40   | 42,5 | 45 |    |      |      |      |    |
|  |                                   | DŁUGOŚĆ ERGO-SIEDZISKA - T [cm] |      |      |      |    |    |      |      |      |    |
|  |                                   | 11                              | 12   | 13   | 14   | 15 |    |      |      |      |    |
|  |                                   | BALANS MAKSYMALNY - Q [cm] ***  |      |      |      |    |    |      |      |      |    |
|  | 10                                | 11                              | 12   | 13   | 14   |    |    |      |      |      |    |